

INVESTITOR:

GRAD OTOK

Trg kralja Tomislava 6/A

OIB: 70233583656

GRAĐEVINA:

GROBLJANSKA KAPELA BLAŽENE

DJEVICE MARIJE

MJESTO GRADNJE:

Komletinci

k.č. 1667, k.o. Komletinci

BROJ TD:

50/2014

ZAJEDNIČKI BROJ PROJEKTA:

50/2014

ARHITEKTONSKI SNIMAK POSTOJEĆEG STANJA

projektant:

MARIJA KOLAR, dipl.ing.arh.

Za Ured:

MARIJA KOLAR, dipl.ing.arh.

SADRŽAJ:

1 / OPĆI DIO

1. Rješenje o osnivanju Ureda
2. Rješenje Ministarstva kulture
3. Posebni uvjeti zaštite nepokretnog kulturnog dobra
4. Rješenje o imenovanju projektanta
5. Projektni zadatak

2 / TEKSTUALNI DIO

1. Tehnički opis

3 / GRAFIČKI DIO

1.	SITUACIJA	1:1000
2.	TLOCRT PRIZEMLJA	1:50
3.	TLOCRT KROVIŠTA	1:50
4.	TLOCRT KROVNIH PLOHA	1:50
5.	PRESJEK A-A	1:50
6.	PRESJEK B-B	1:50
7.	PRESJEK C-C	1:50
8.	PRESJEK D-D	1:50
9.	ZAPADNO PROČELJE	1:50
10.	JUŽNO PROČELJE	1:50
11.	ISTOČNO PROČELJE	1:50
12.	SJEVERNO PROČELJE	1:50
- sheme stolarije -		
13.	1 - SHEMA ULAZNIH VRATA	1:20
14.	2 - SHEMA PROZORA	1:20
15.	3 - SHEMA PROZORA	1:20
16.	4 - SHEMA PROZORA	1:20
- vučene profilacije -		
17.	P1 - ZAVRŠNI VIJENAC	1:2
18.	P2 - NADPROZORNIK, KLUPČICA, KAPITEL	1:1
19.	P3 - SOKL	1:1
20.	DETALJ PROZORA	1:10

- FOTODOKUMENTACIJA

- mišljenje projektanta glede konstruktivne sanacije

INVESTITOR:

GRAD OTOK

Trg kralja Tomislava 6/A

OIB: 70233583656

GRAĐEVINA:

GROBLJANSKA KAPELA BLAŽENE

DJEVICE MARIJE

MJESTO GRADNJE:

Komletinci

k.č. 1667, k.o. Komletinci

BROJ TD:

50/2014

1 / OPĆI DIO

Temeljem Zakona o gradnji (NN 153/13)

Investitor:

GRAD OTOK

Trg kralja Tomislava 6/A

OIB: 70233583656

imenuje

MARIJU KOLAR, dipl.ing.arh.

Ured ovlaštene arhitekture, Vukovar, Bana J. Jelačića 222

za

PROJEKTANTA

na izradi projektne dokumentacije za:

GRAĐEVINA:

GROBLJANSKA KAPELA BLAŽENE

DJEVICE MARIJE

MJESTO GRADNJE:

Komletinci

k.č. 1667, k.o. Komletinci

BROJ TD:

50/2014

Investitor:

GRAD OTOK

Trg kralja Tomislava 6/A

OIB: 70233583656

PROJEKTNI ZADATAK

Potrebno je izraditi ARHITEKTONSKI SNIMAK POSTOJEĆEG STANJA GROBLJANSKE KAPELE BLAŽENE DJEVICE MARIJE koja se nalazi u Komletincima na k.č. 1667, k.o. Komletinci sukladno POSEBNIM UVJETIMA ZAŠTITE NEPOKRETNOG KULTURNOG DOBRA izdanim od RH, MINISTARSTVO KULTURE, Uprava za zaštitu kulturne baštine, Konzervatorski odjel u Vukovaru, klasa: 612-08/11-23/0919, urbroj: 532-04-22/5-11-3, Vukovar, 19.04.2011. god.

Investitor:
GRAD OTOK
Trg kralja Tomislava 6/A
OIB: 70233583656

Projektant:
Marija Kolar, dipl.ing.arh.

INVESTITOR:

GRAD OTOK

Trg kralja Tomislava 6/A

OIB: 70233583656

GRAĐEVINA:

GROBLJANSKA KAPELA BLAŽENE

DJEVICE MARIJE

MJESTO GRADNJE:

Komletinci

k.č. 1667, k.o. Komletinci

BROJ TD:

50/2014

2/ TEKSTUALNI DIO

Projektant:
Marija Kolar, dipl.ing.arh.

1 / TEHNIČKI OPIS

OPĆI DIO

Na zahtjev investitora Grada Otoka izrađen je Arhitektonski snimak postojećeg stanja GROBLJANSKE KAPELE BLAŽENE DJEVICE MARIJE u Komletincima, na k.č. 1667, k.o. Komletinci.

Snimak postojećeg stanja izrađen je radi izrade projekta cjelovite sanacije građevine.

Grobljanska kapela Blažene Djevice Marije je preventivno zaštićeno kulturno dobro upisano u Registar kulturnih dobara RH, Listu preventivno zaštićenih kulturnih dobara, pod oznakom P-3262.

Za predmetnu građevinu investitor je dobio Posebne uvjete zaštite nepokretnog kulturnog dobra Ministarstva kulture, Uprave za zaštitu kulturne baštine, Konzervatorski odjel u Vukovaru (klasa: 612-08/11-23/0919, urbroj: 532-04-22/5-11-03, od 19.04.2011. god.). Konzervatorskim uvjetima određen je opseg i sadržaj projektne dokumentacije.

POSTOJEĆE STANJE

Kapela posvećena Blaženoj Djevici Mariji podignuta je 1858./1859. godine na uzvisini mjesnog groblja i položajem dominira cijelim okolnim prostorom. Podignuta je sredstvima imućne obitelji Mateja Knolla iz Komletinaca. Nakon izgradnje, kapelicu je obitelj predala župi uz uvjet da se svi njezini potomci sahranjuju u kripti ispod kapele. Trenutno kapela nije u funkciji.

To je jednobrodna građevina malih dimenzija (12,04x4,98 m) s polukružnom apsidom i zvonikom ispred glavnog pročelja. Pročelja su vrlo skromne obrade s jedva prepoznatljivim obilježjima stila kasnog klasicizma. Kapela je ravnih zidnih ploha s visoko rastvorenim polukružnim prozorima na bočnim pročeljima iznad kojih su profilirani nadprozornici u žbuci. Ispod sjecišta nadprozornika nalaze se cvjetni ornamenti. Prozori su drveni i podijelom čine oblik križa. Zaštićeni su izvana metalnom rešetkom od lijevanog željeza. Vanjski zidovi obrađeni su u rustikalnoj žbuci, kao i sokl. Lezene rađene u glatkoj žbuci uokviruju prozore i raščlanjuju zidne plohe. Sokl s profilacijom obuhvaća cijelu građevinu.

Ispod dvostrešnog krovista s biber crijepom (jednostruki gusti pokrov) je profiliran završni krovni vijenac, Zvonik počiva na dva masivna kvadratna stupa, a završava tornjem s limenim pokrovom na čijem je vrhu jabuka s trolisnim križem. U pročelju zvonika nalazi se ploča od crvenog kamena s uklasanim nazivom crkve, imenom donatorske obitelji Knoll i godinom nastanka. Iznad ploče je zazidan ovulus. Kat zvonika rastvoren je sa svih strana polukružnim prozorima s profiliranim klupčicama i nadprozornicima te manjim ovulusom u pročelju. Prozori imaju drvene grilje. Polukružni je ulaz u kapelu s drvenim vratima, prekrivenim pravokutnim profilacijama.

Unutrašnjost kapele je bačvasti svod (oblik elipse), glatki zidovi s rastvorenim prozorima u nišama, zatim pet grobnih ploča od crvenog kamena s urezanim godinama i imenima umrlih članova obitelji Knoll, te dvije kamene škropionice kod ulaza. U podu od cementne glazure nalaze se tri kvadratne ploče - kripte s metalnim ručkama.

Kapelica je zidana punom opekom starog formata, unutrašnji bačvasti svod izrađen je od drvenih remenata, te podgledom izrađenim od vapnene žbuke na podlozi od letvica i trske. Krovista je drveno pajantno dvostrešno koje u prati dio apside u prelazi u stožasti krov. Krov zvonika je drveni četverostrešni lomljeni sa pokrovom od limenih pocinčanih ploča sa horizontalnim spojevima (preklopima). Sva limarija (horizontalni i vertikalni oluci) su izvedeni od iste limarije.

Uslijed nejednakog slijeganja došlo je propadanja stupova zvonika, koji su za sobom povukli i zabatni zid, te odvajanja zabatnog zida sa zvonikom od ostalog dijela kapelice što je rezultiralo vertikalnim pukotinama vidljivim na terenu. Zidani nadtemelj dva nosiva stupova zvonika je smrvljen. Konstruktivna analiza zgrade priložena je u nastavku projekta.

Sva stolarija je izvedena od hrastovine ličene u smeđoj uljanoj boji, a okov je povijesni, bojan u istu boju kao i stolarija. Prozor iz kapelice prema zvoniku nije sačuvan (zatečeni samo doprozornici). Uz vanjske prozore kapelice izvedene su naknadno limene okapnice sa ispustima prema van kako bi se spriječilo prodiranje vode u unutrašnjost crkve.

Od inventara su sačuvane dvije drvene klupe, drveni olatar, dvije bočno postavljene škropionice-školjke, te nadgrobne ploče (ukupno 5), kao i ploča postavljena iznad ulaza u kapelu.

Oko kapelice izvedena je betonska staza.

Projektant:
Marija Kolar, dipl.ing.arh.

INVESTITOR:

GRAD OTOK

Trg kralja Tomislava 6/A

OIB: 70233583656

GRAĐEVINA:

GROBLJANSKA KAPELA BLAŽENE

DJEVICE MARIJE

MJESTO GRADNJE:

Komletinci

k.č. 1667, k.o. Komletinci

BROJ TD:

50/2014

3/ GRAFIČKI DIO

Projektant:
Marija Kolar, dipl.ing.arh.

sheme stolarije

vučene profilacije

fotodokumentacija zatečenog stanja

pogled na ulazno zapadno pročelje



sjeverno pročelje



sjeverno pročelje



istočno pročelje



istočno pročelje



južno pročelje



južno pročelje



pogled na ulazno zapadno pročelje



unutrašnjost: pogled prema ulaznim vratima



unutrašnjost: pogled prema apside



vanjski prozor sa nadprozornikom, cvjetnim ornamentom i lezenama



ulazna vrata: pogled iznutra



ulazna vrata: pogled izvana



ulazna vrata



krovište



pogled na ulaznu ploču



zdrobljeni nadtemelj



nadgrobnne ploče



nadgrobne ploče



oltar



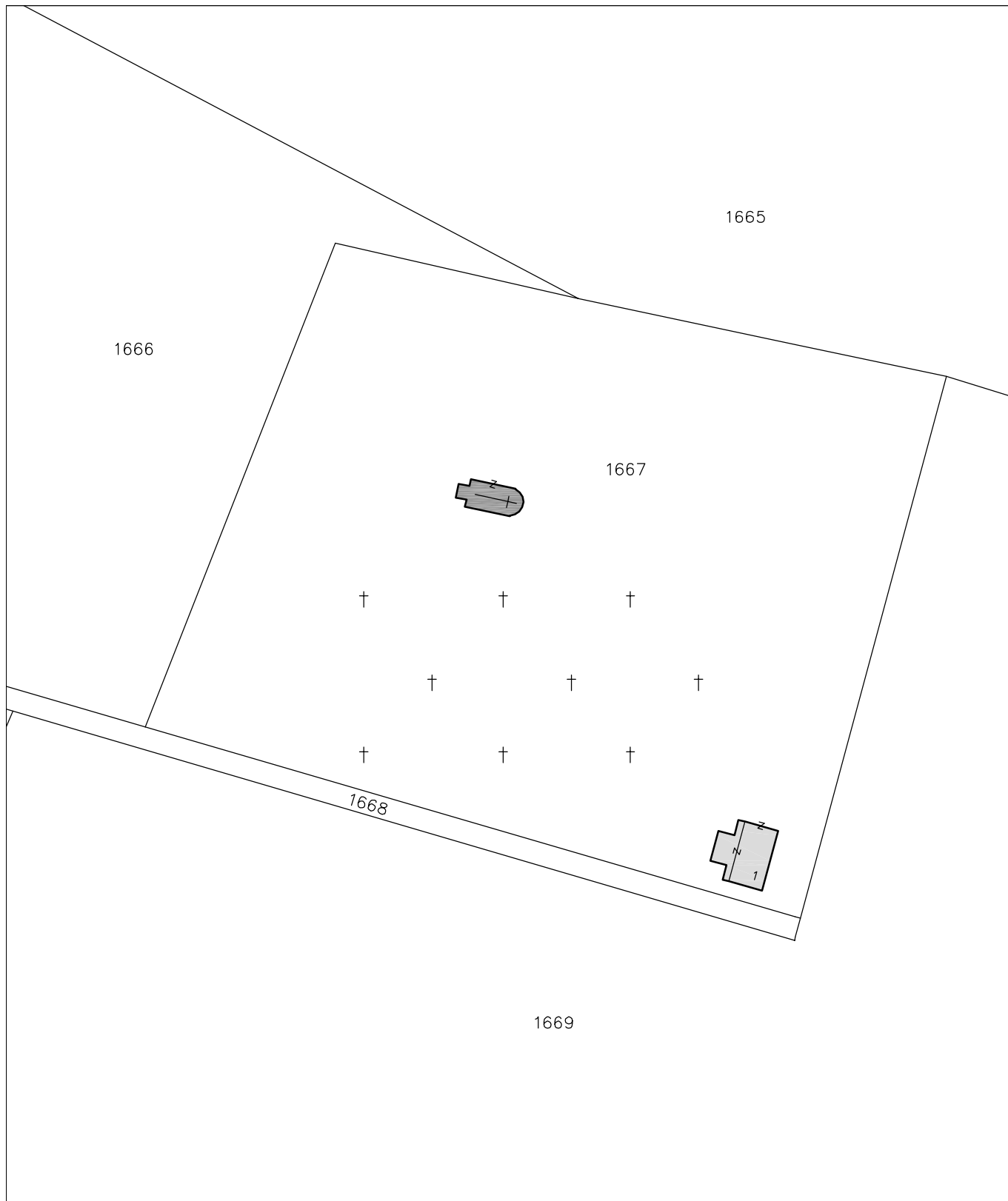

SITUACIJA, 1:1000
- postojeće stanje -

URED OVLAŠTENE ARHITEKTICE Marija Kolar , OIB: 72270803915 Vukovar, Bana J. Jelačića 222 marijakol@gmail.com, mob. 098/268 251		Gl. projektant:	Marija Kolar, dipl.ing.arh.	Projektant: Marija Kolar, dipl.ing.arh.
		Suradnik:	-	
		Investitor:	GRAD OTOK, Otok, Trg kralja Tomislava 6/A, OIB: 70233583656	
		Gradjevina:	GROBLJANSKA KAPELA BLAŽENE DJEVICE MARIJE	
TD:	50/2014	Mjesto gradnje:	Komletinci, k.č. 1667, k.o. Komletinci	Redni broj:
Z.O.P.:	50/2014	Naziv projekta:	IZVEDBENI PROJEKT	
Br. revizije:	-	Vrsta projekta:	ARHITEKTONSKI	
Datum:	LISTOPAD 2014.	Sadržaj:	SITUACIJA	
Mjerilo:	1:1000			

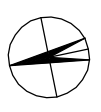
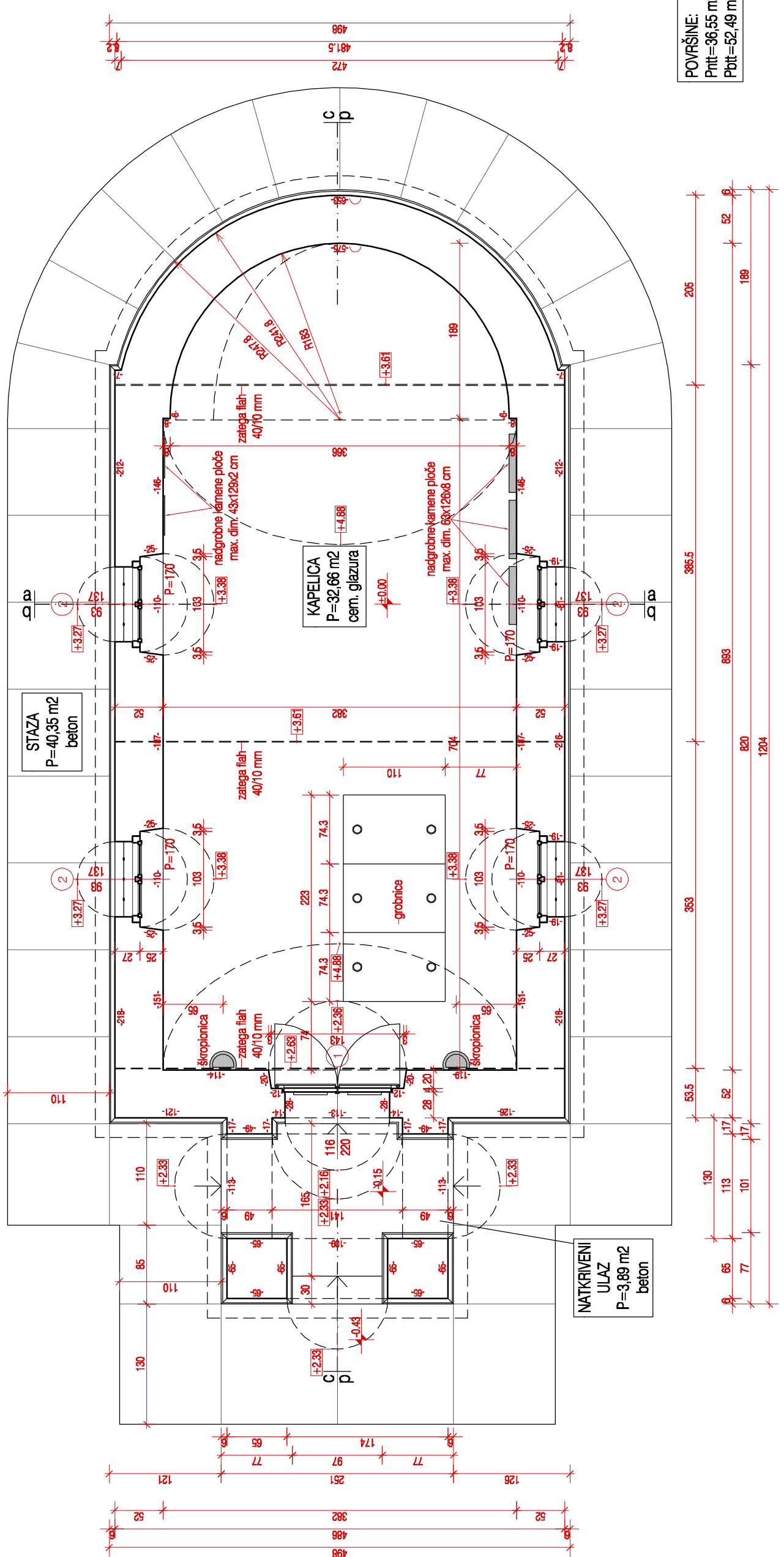

TLOCRT PRIZEMLJA, 1:50
- postojeće stanje -

URED OVLAŠTENE ARHITEKTICE		Projektant: Marija Kolar, dipl.ing.arh.	
Marija Kolar, OIB: 72279803915 Vukovar, Bana J. Jelačića 222 marijakol@gmail.com, mob. 098/268 251		Suradnik: -	
TD: 50/2014		Investitor: GRAD OTOK, Otok, Tig kralja Tomislava 6/A, OIB: 70233583656	
Z.O.P.: 50/2014		Građevina: GROBLJANSKA KAPELA BLAŽENE DJEVICE MARIJE	
Br. revizije: -		Mjesto gradnje: Komleinci, k.č. 1667, ko. Komleinci	
Datum: LISTOPAD 2014.		Naziv projekta: IZVEDBENI PROJEKT	
Mjerilo: 1:50		Vrsta projekta: ARHITEKTONSKI	
		Sadržaj: TLOCRT PRIZEMLJA	
Redni broj: 2			

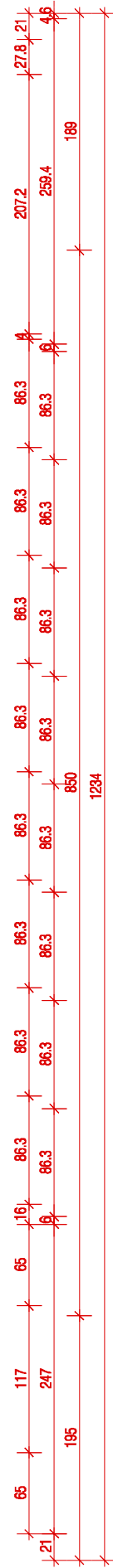
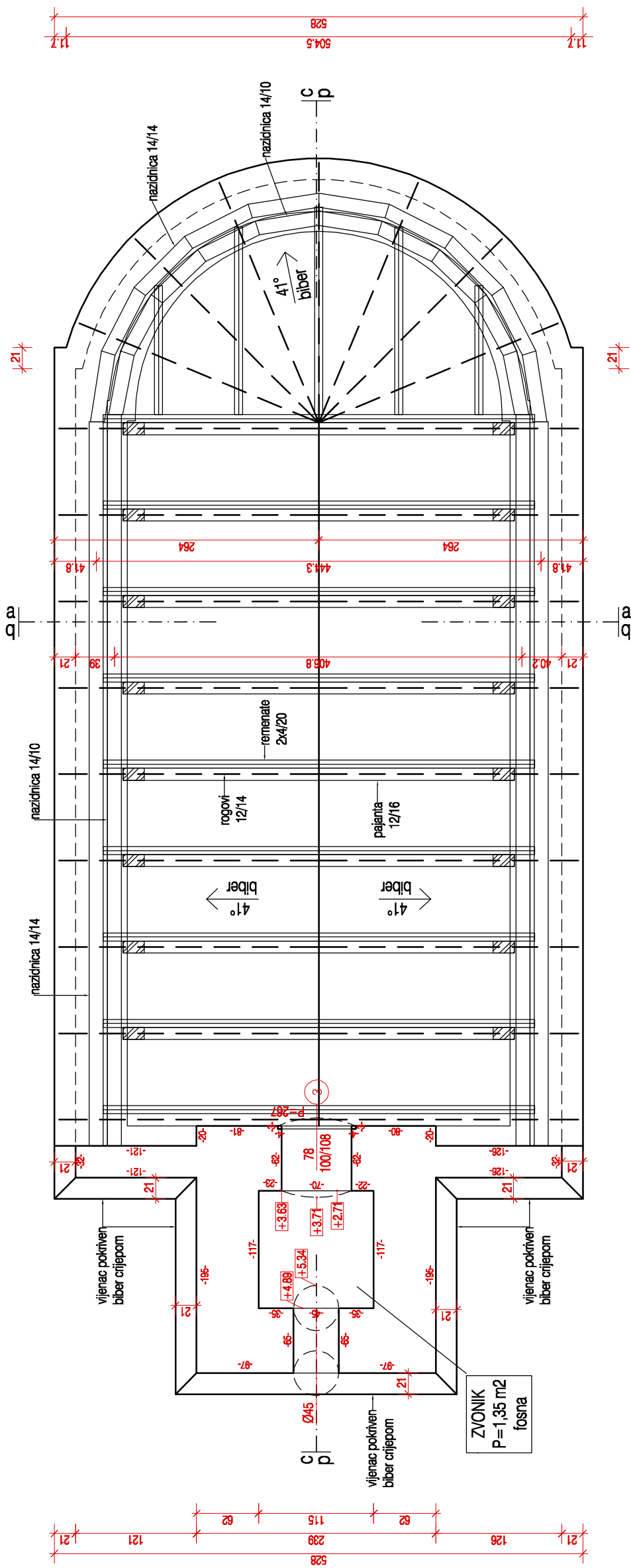

- PRESJEK F-F -

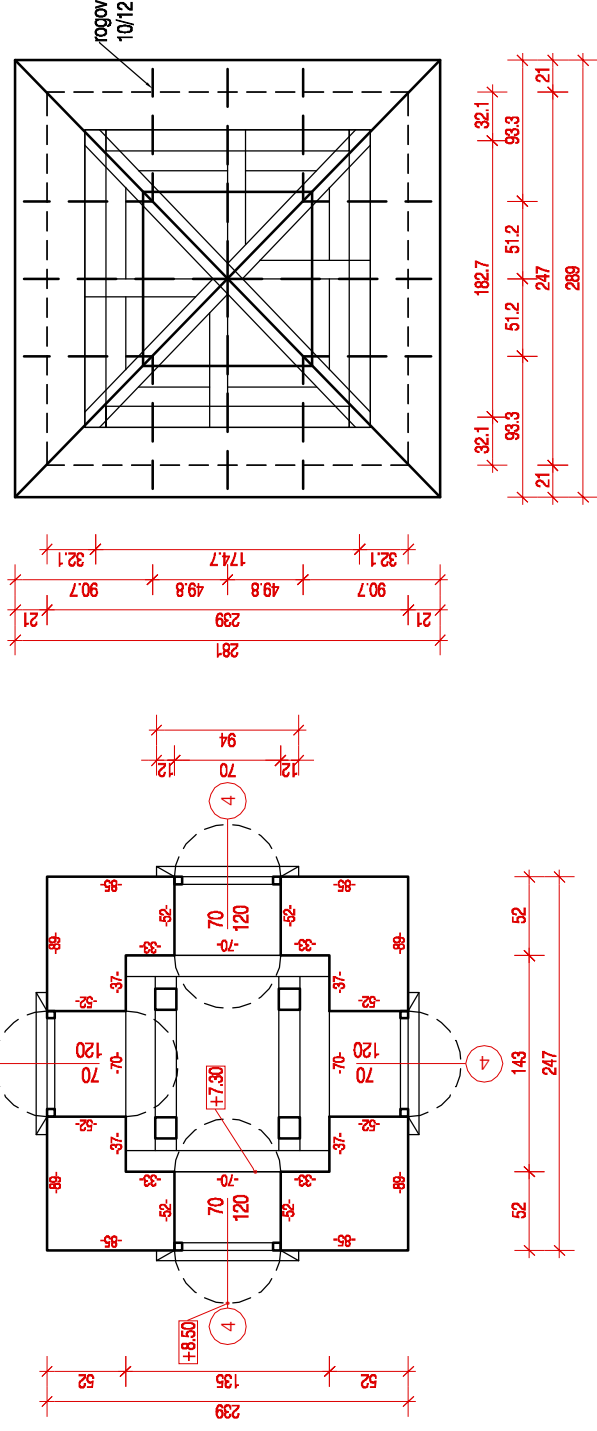

TLOCRT KROVIŠTA I ZVONIKA (presjek e-e),
TLOCRT ZVONIKA (presjek f-f) i TLOCRT KROVIŠTA ZVONIKA 1:50
- postojeće stanje -

URED OVLAŠTENE ARHITEKTOE Marija Kolar , OIB: 72279803915 Vukovar, Bana J. Jelačića 222 marijakol@gmail.com, mob. 098/268.251		Projektant: Marija Kolar, dipl.ing.arh.	
Suradnik:		Projektant: Marija Kolar, dipl.ing.arh.	
Investitor:		Investitor: GRAD OTOK, Otok, Trg kralja Tomislava 6/A, OIB: 70233583656	
Građevina:		Građevina: GROBLJANSKA KAPELA BLAŽENE DJEVICE MARIJE	
Mjesto gradnje:		Mjesto gradnje: Komletinci, k.č. 1667, ko. Komletinci	
Br. revizije:		Naziv projekta: IZVEDBENI PROJEKT	
Datum:		Vrsta projekta: ARHITEKTONSKI	
Mjerilo:		Sadržaj: TLOCRT KROVIŠTA I ZVONIKA (presjek e-e)	
			Redni broj: 3

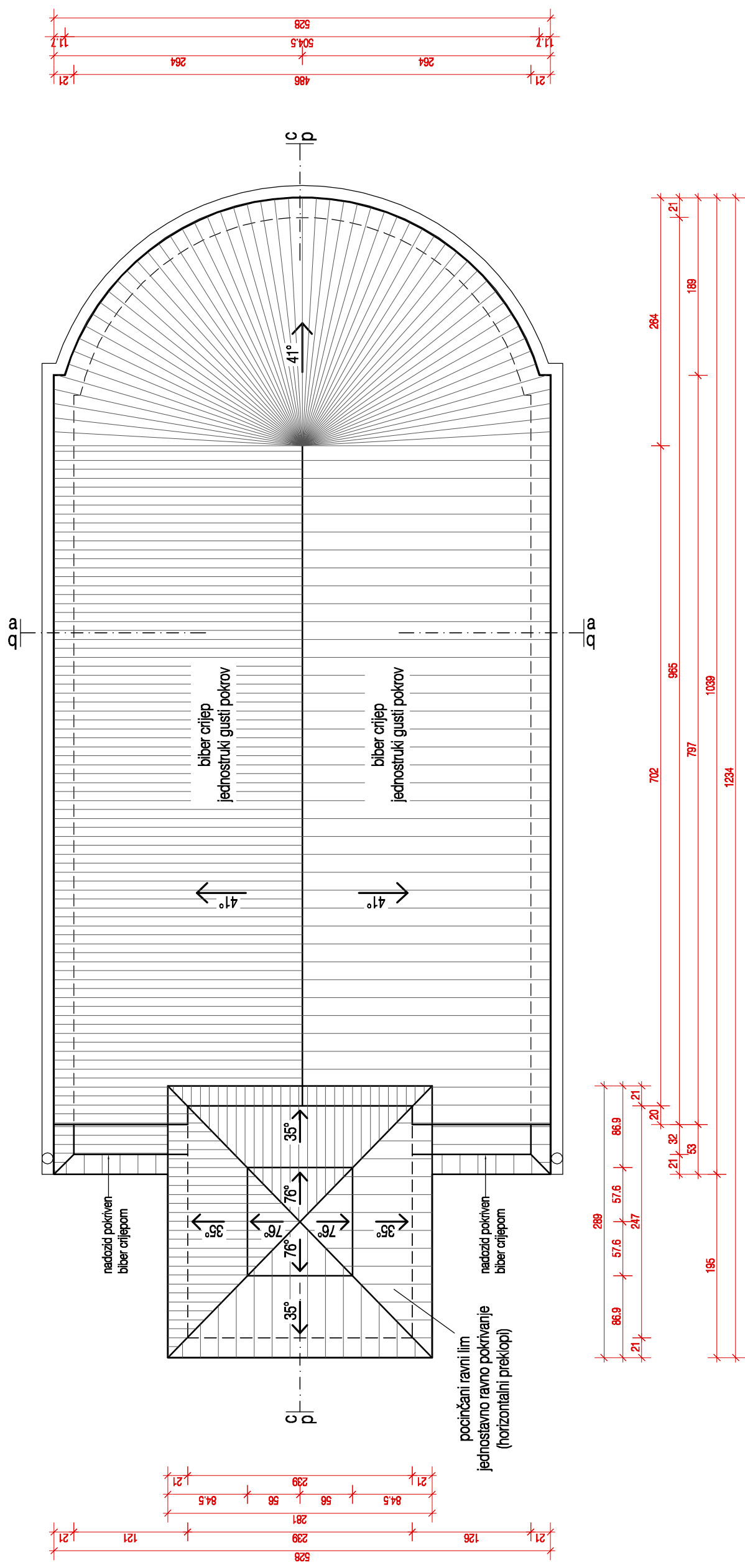

TLOCRT KROVNIH PLOHA, 1:50
- postojeće stanje -

URED OVLAŠTENE ARHITEKTICE		Gl. projektant: Marija Kolar, dipl.ing.ath.	
Marija Kolar, OIB: 72270603915 Vukovar, Bana J. Jelačića 222 marijakol@gmail.com, mob. 098/268 251		Suradnik: -	
Investitor: GROBLJANSKA KAPELA BLAŽENE DJEVICE MARIJE		Investitor: GRAD OTOK, Otok, Tig kralja Tomislava 6/A, OIB: 70233583656	
TD: 50/2014		Građevina: KOMITELINCI, k.č. 1667, ko. Komitelinci	
Z.O.P.: 50/2014		Mjesto gradnje: Komitelinci, k.č. 1667, ko. Komitelinci	
Br. revizije: -		Naziv projekta: IZVEDBENI PROJEKT	
Datum: LISTOPAD 2014.		Vrsta projekta: ARHITEKTONSKI	
Mjerilo: 1:50		Sadržaj: TLOCRT KROVNIH PLOHA	
Projektant: Marija Kolar, dipl.ing.ath.			Redni broj: 4

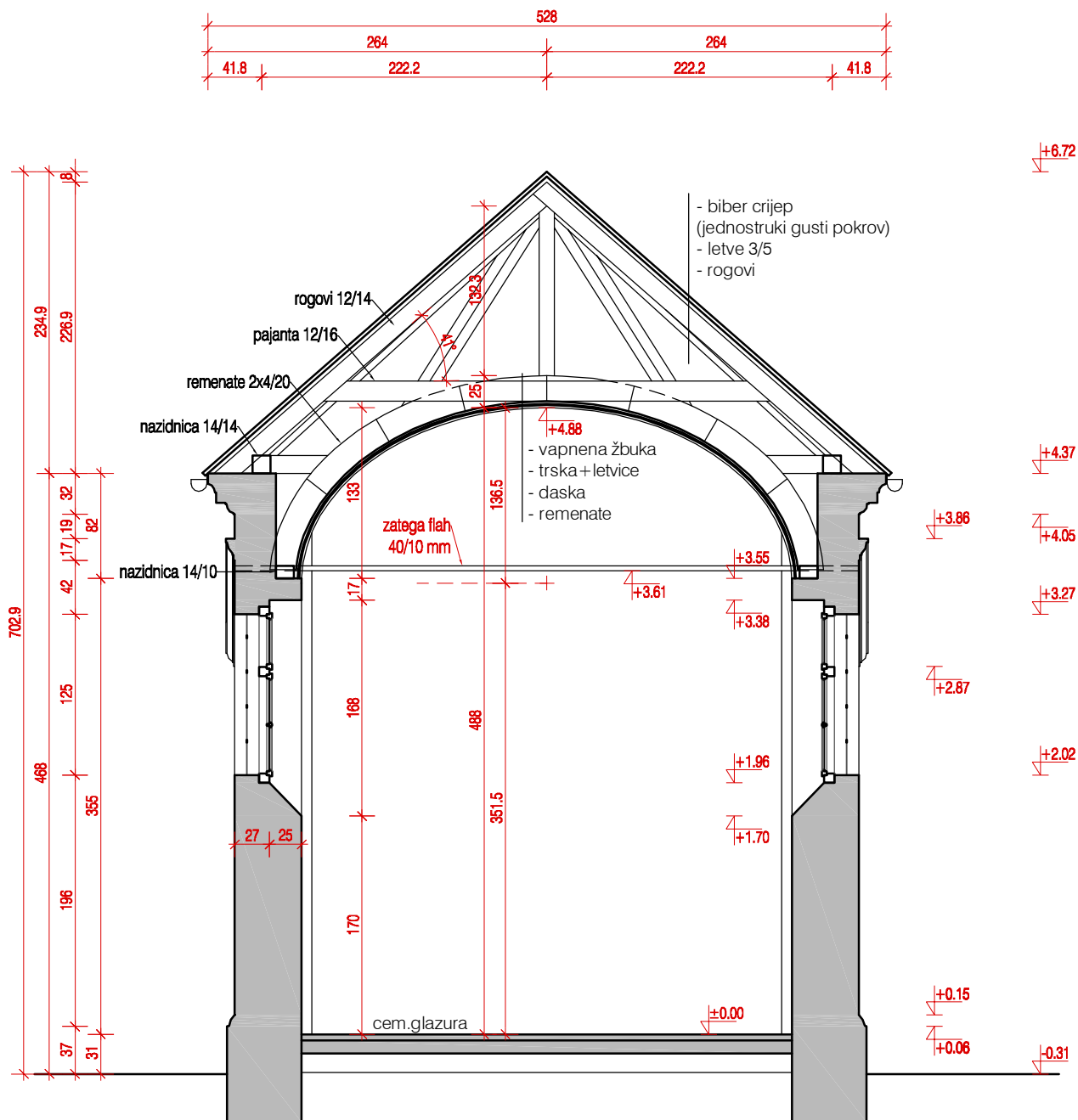

PRESJEK A-A, 1:50
- postojeće stanje -

URED OVLAŠTENE ARHITEKTICE Marija Kolar , OIB: 72270803915 Vukovar, Bana J. Jelačića 222 marijakol@gmail.com, mob. 098/268 251	Gl. projektant:	Marija Kolar, dipl.ing.arh.	Projektant: Marija Kolar, dipl.ing.arh.
	Suradnik:	-	
	Investitor:	GRAD OTOK, Otok, Trg kralja Tomislava 6/A, OIB: 70233583656	
	Investitor:	GRAD OTOK, Otok, Trg kralja Tomislava 6/A, OIB: 70233583656	
TD:	50/2014	Gradjevina:	GROBLJANSKA KAPELA BLAŽENE DJEVICE MARIJE
Z.O.P.:	50/2014	Mjesto gradnje:	Komletinci, k.č. 1667, k.o. Komletinci
Br. revizije:	-	Naziv projekta:	IZVEDBENI PROJEKT
Datum:	LISTOPAD 2014.	Vrsta projekta:	ARHITEKTONSKI
Mjerilo:	1:50	Sadržaj:	PRESJEK A-A
			Redni broj: 5

PRESJEK D-D, 1:50
- postojeće stanje -

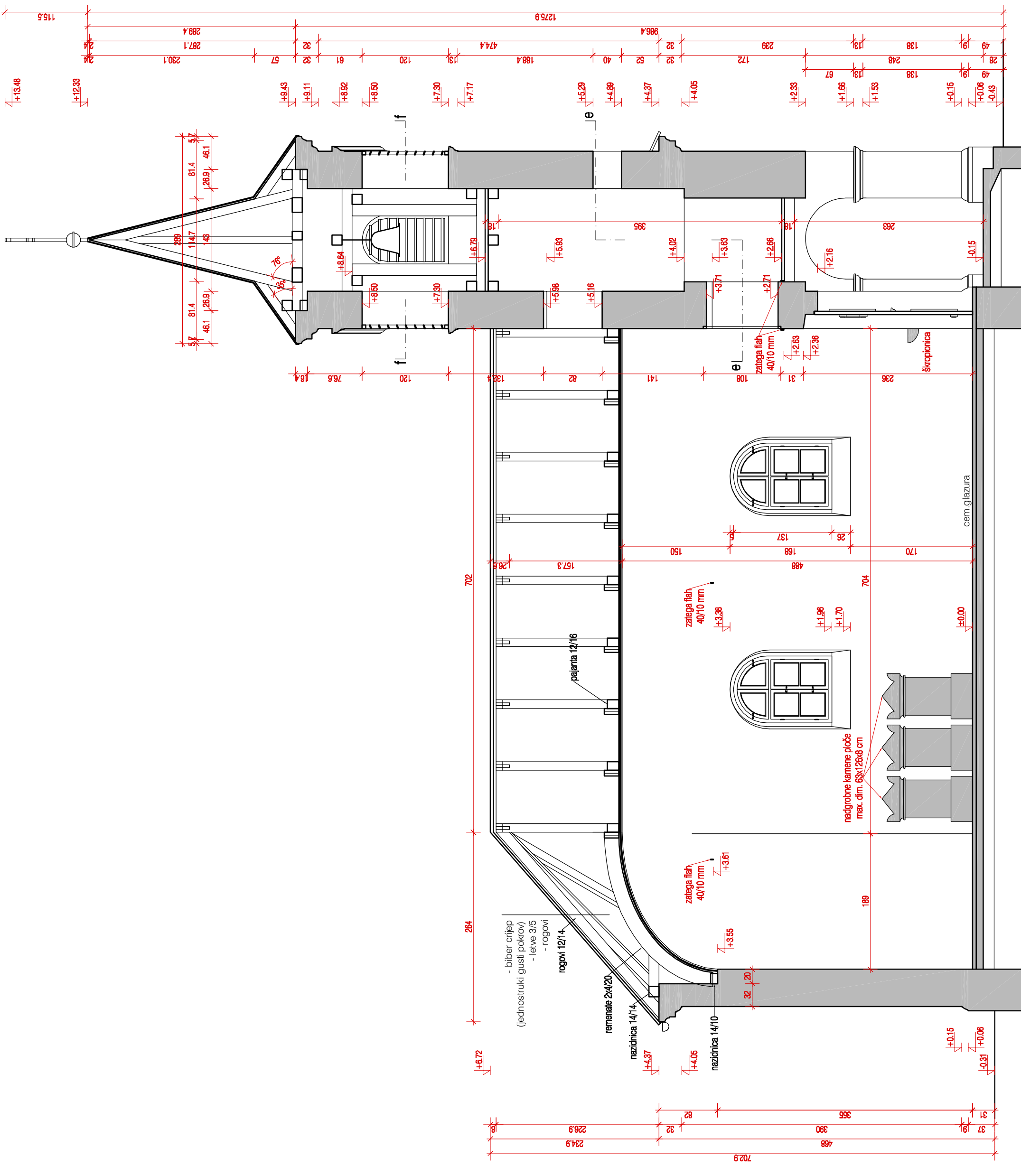

URED OVAŠTENE ARHITEKTICE	Projekat: M	Projekat: M
Marija Kolarić, OIB: 7227003915	Suradnik:	
Vukovar, Bana J. Jelčića 222	Investitor: ODAHG	
marjokolari@ovastena.com, mob: 0982282511	Gradovnik: BORG	
TD: 4182705 MECEVEJ DENEZALBALEP	Mjesto gradnje: K	
Z.O.P.: 410205	Icm & nmk ok: Z	
Br. revizije: -	Naziv objekta: VZ	
Datum: DAP OTS L	Vrsta projekta: HFA	
Mjerilo: 05 1	Sadržaj: D, KE, SE, EP	
	Redni broj: 8	

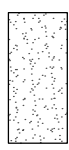
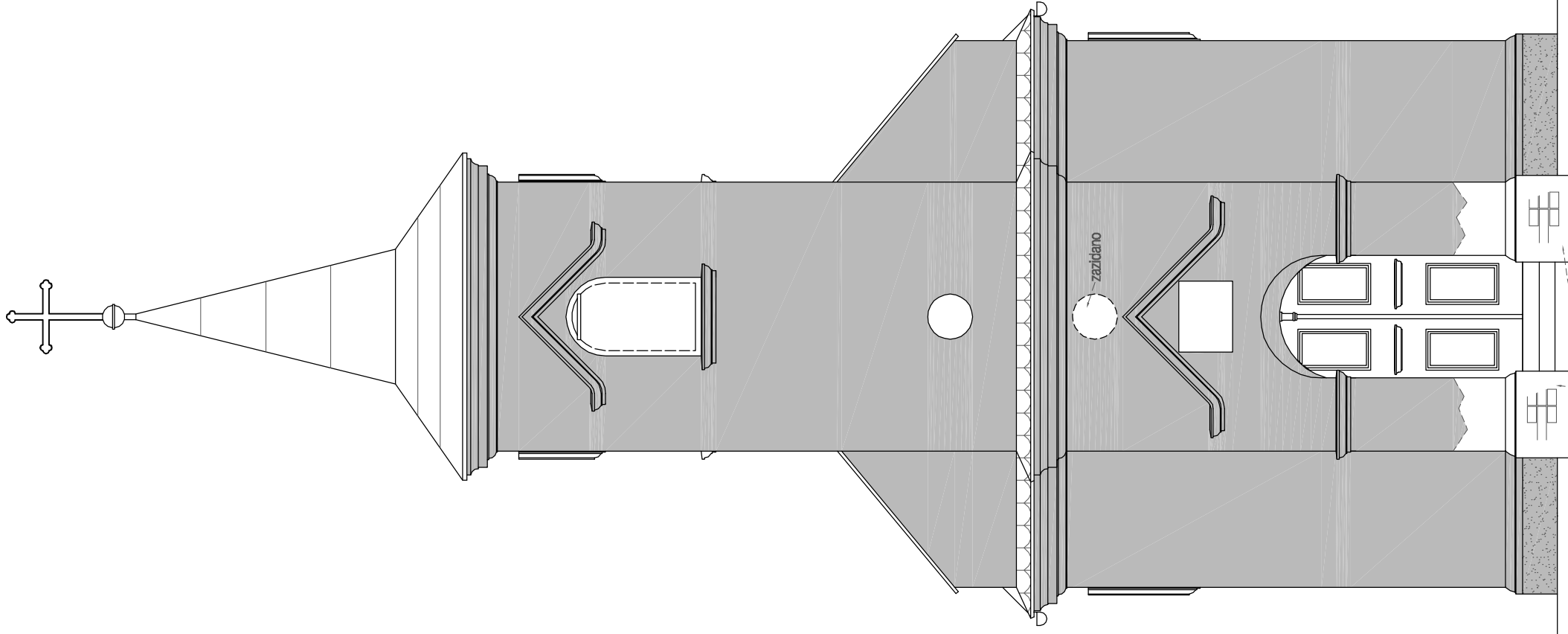

- rustikalna žbuka



- glatka žbuka

ZAPADNO PROČELJE, 1:50

- postojeće stanje -

URED OVLAŠTENE ARHITEKTORE

Marija Kolar, OIB: 72270603915
 Vukovar, Bana J. Jelačića 222
 marijakol@gmail.com, mob. 098/268 251

Gl. projektant:	Marija Kolar, dipl.ing.ath.	Projektant:	Marija Kolar, dipl.ing.ath.
Suradnik:	-		
Investitor:	GRAD OTOK, Otok, Tig kralja Tomislava 6/A, OIB: 70233583656		
Građevina:	GROBLJANSKA KAPELA BLAŽENE DJEVICE MARIJE		
Mjesto gradnje:	Komleinci, k.č. 1667, ko. Komleinci		
Naziv projekta:	IZVEDBENI PROJEKT		
Vrsta projekta:	ARHITEKTONSKI		
Sadržaj:	ZAPADNO PROČELJE		
TD:	50/2014		
Z.O.P.:	50/2014		
Br. revizije:	-		
Datum:	LISTOPAD 2014.		
Mjerilo:	1:50		

popuštanje zidanog radnemelja (srmvljena opeka)

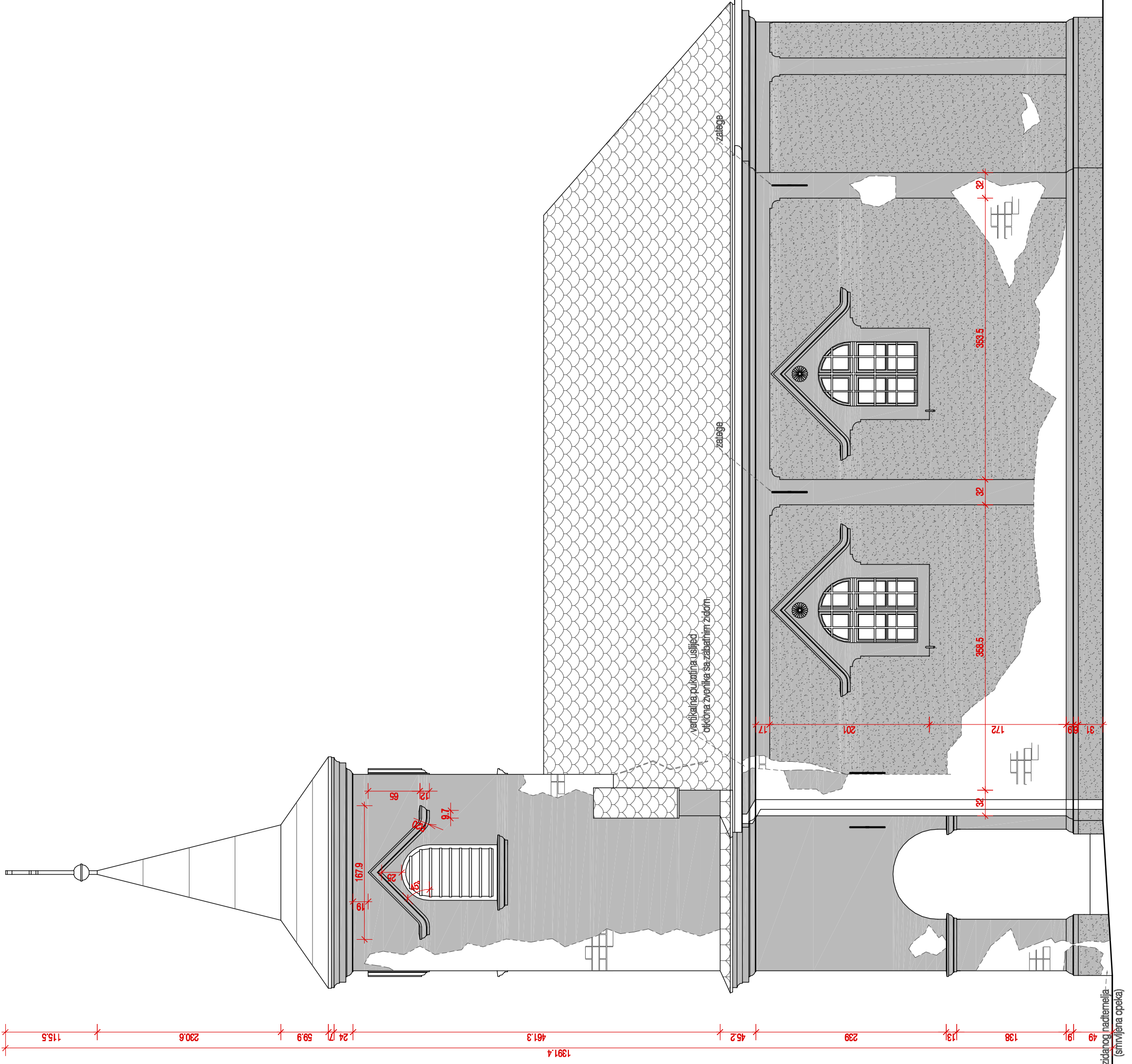

JUŽNO PROČELJE, 1:50
- postojeće stanje -

- rustikalna žbuka
- glatka žbuka

URED OVAŠTENE ARHITEKTICE Marita Kolar, OIB: 7227003915 Vukovar, Bana J. Jelačića 222	Projektant: M. Kolar
marita@marita.com.hr, mob: 098/2282511, ak g t, k	Investitor: ODAHG
4102705 MEČVEJ DENEŽALBALEP Glasovna: LBOG	Mjesto gradnje: K
Z.O.P.: 410205	l c m t e n o k o k, z
Mjesto gradnje: K	
Br. revizije: -	Naziv objekta: VZ
Datum: DAP OTS L	Visa projekta: HFA
Mjesto: 05 1	Sadržaj: PPN ONZ LJ
Projekt: M	
Redni broj: 01	

popuštanje zidnog nadmetanja -
(simfijna opeka)

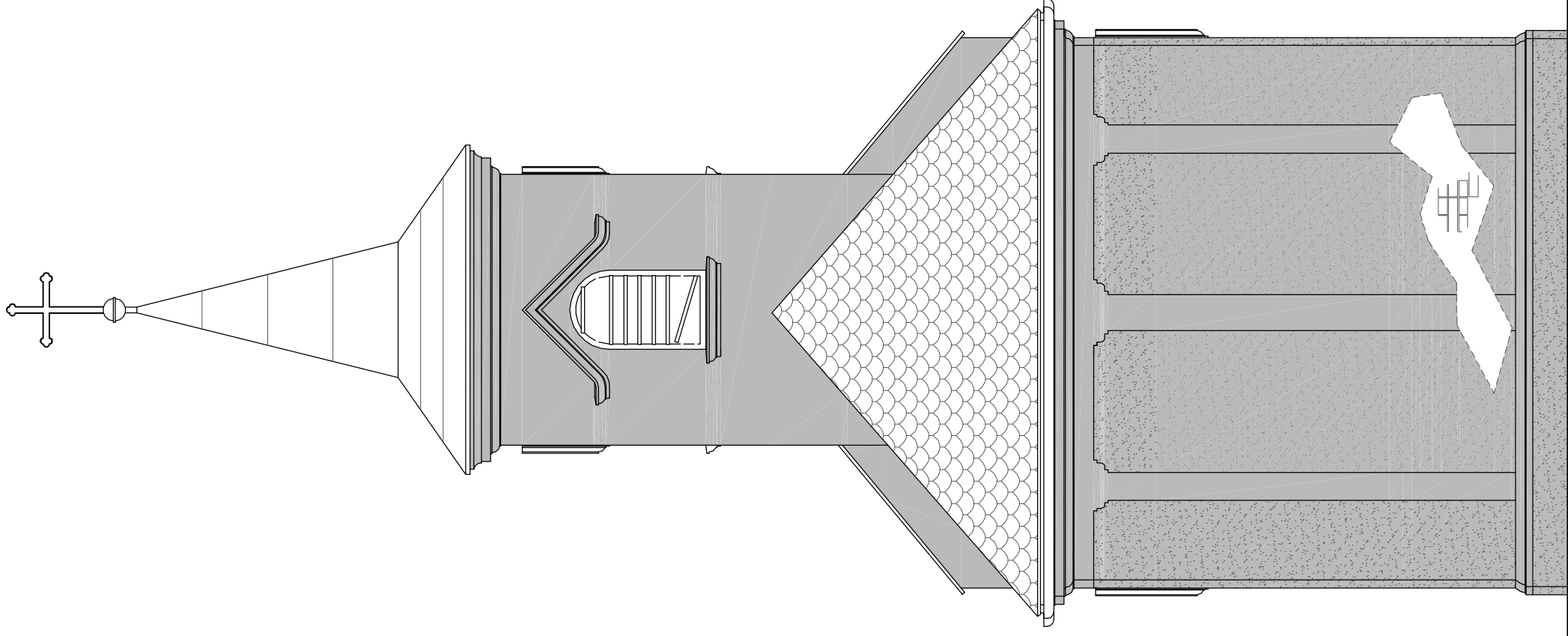

- rustikalna žbuka

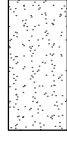

- glatka žbuka



ISTOČNO PROČELJE, 1:50

- postojeće stanje -

URED OVLAŠTENE ARHITEKTORE

Marija Kolar, OIB: 72270603915
 Vukovar, Bana J. Jelačića 222
 marijakol@gmail.com, mob. 098/268 251

Gl. projektant: Marija Kolar, dipl.ing.arh.

Suradnik: -

Investitor: GRAD OTOK, Otok, Tig. kralja Tomislava 6/A, OIB: 70233583656

Gradjevina: GROBLJANSKA KAPELA BLAŽENE DJEVICE MARIJE

Mjesto gradnje: Komleinci, k.č. 1667, ko. Komleinci

Naziv projekta: IZVEDBENI PROJEKT

Vrsta projekta: ARHITEKTONSKI

Projektant: Marija Kolar, dipl.ing.arh.

TD: 50/2014

Z.O.P.: 50/2014

Br. revizije: -

Datum: LISTOPAD 2014.

Mjerilo: 1:50

Sadržaj: ISTOČNO PROČELJE

Redni broj: 11

SJEVERNO PROČELJE, 1:50
 - postojeće stanje -

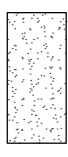

- rustikalna žbuka

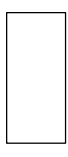

- glatka žbuka

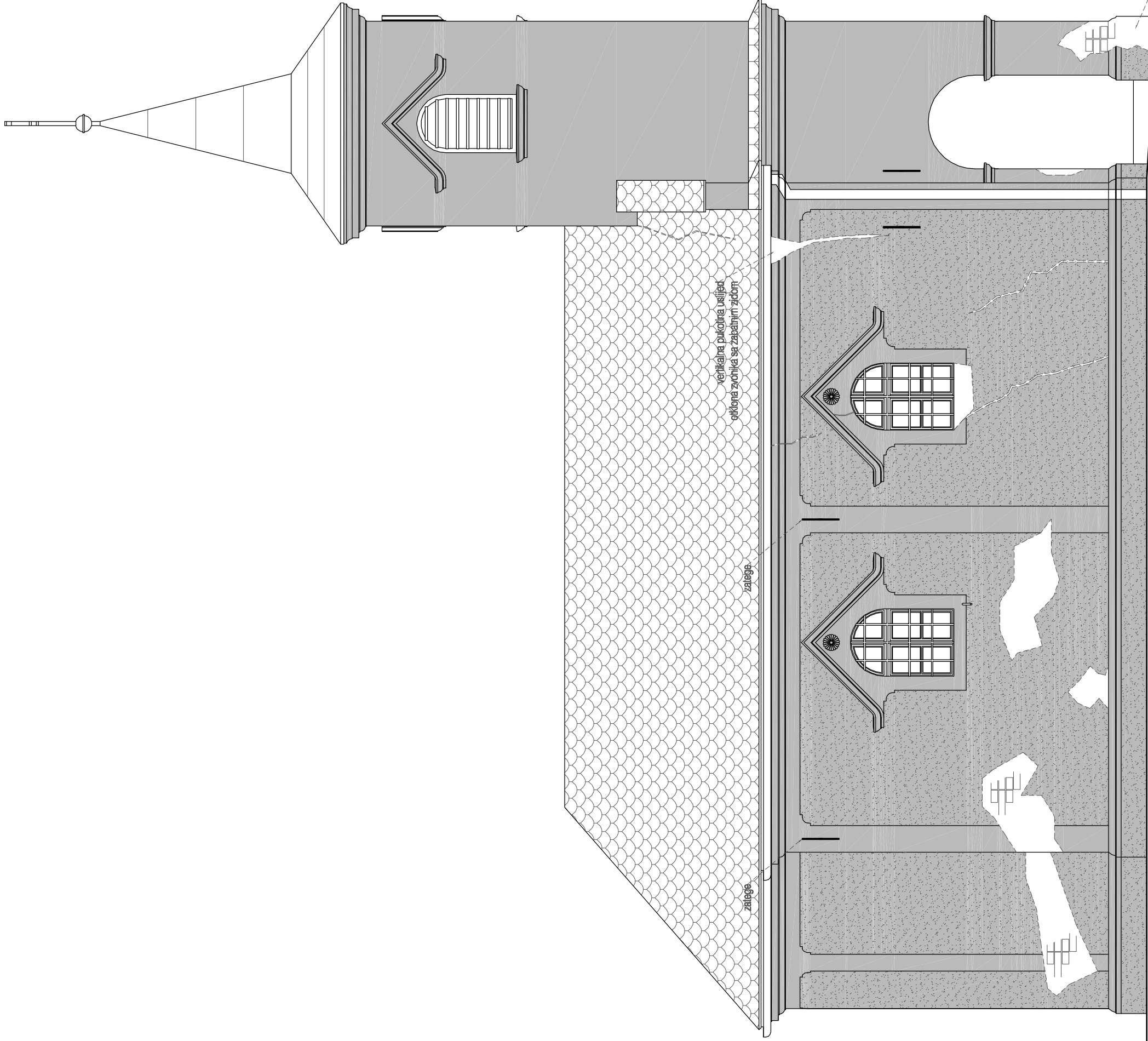

URED OVAŠTENE ARHITEKTURE Marija Kolar, OIB: 7227003915 Vukovar, Bana J. Jelačića 222 marjokolar@gmail.com, mob: 098 208 2511, ak g t, k		Projektant: M	
TD: 410205 Z.O.P.: 410205 Mjesto gradnje: I. cmi & noK ok, Z		Investitor: O D A R G	
Br. revizije: -		Suradnik: -	
Datum: DAP OTS L		Mesto gradnje: K	
Mesto: 05 1		Redni broj: 21	

POGLED IZNUTRA

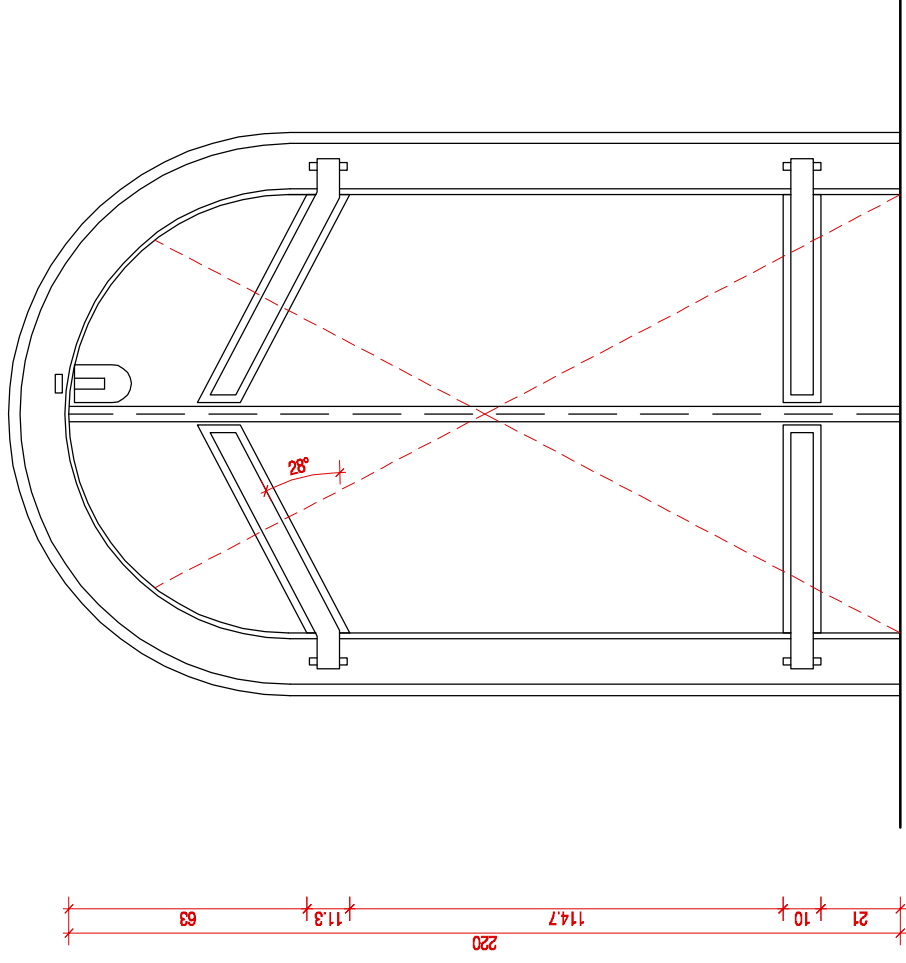

POGLED IZVANJA

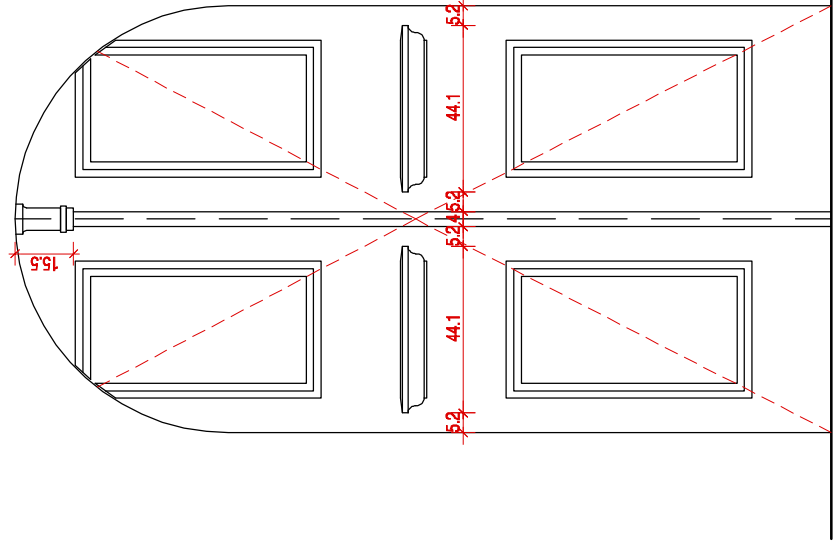

VANI

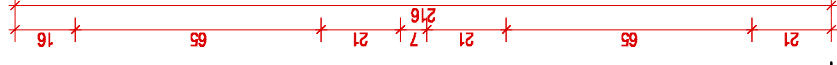

UNUTRA

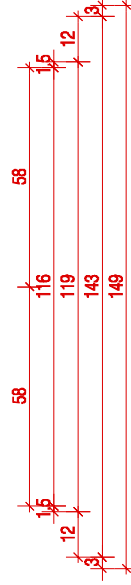
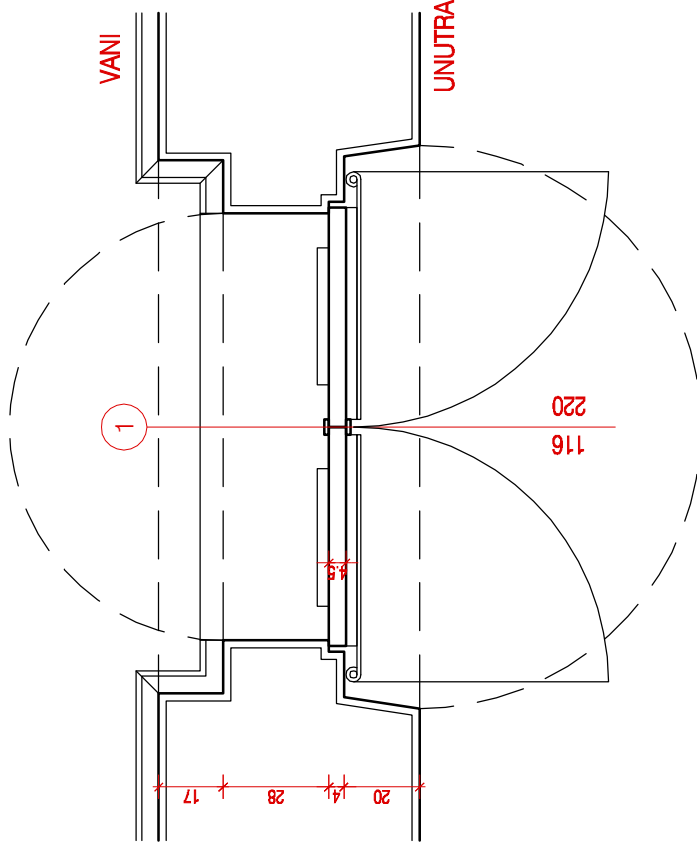
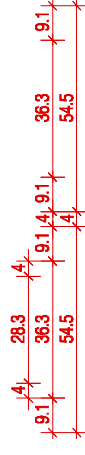
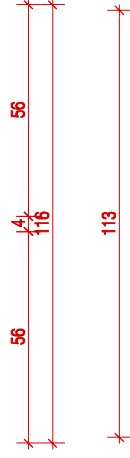

① SHEMA ULAZNIH VRATA, postojeće stanje, MJ 1:20

mod. vel. 116/220 CM 1 kom

opis
Dvokrilna drvena vrata od hrastovine. Otvaranje prema unutra.
Okovi izvedeni od lijevanog željeza.
Sve ličeno smeđom uijanom bojom.
Brava nije sačuvana.

URED OVLAŠTENE ARHITEKTE Marija Kolar , OIB: 72270803915 Vukovar, Bana J. Jelačića 222 marijakol@gmail.com, mob. 098/268 251		Gl. projektant: Suradnik: Investitor: Građevina: Mjesto gradnje: Naziv projekta: Vrsta projekta: Sadržaj:	Marija Kolar, dipl.ing.arh. - GRAD OTOK, Otok, Tig kralja Tomislava 6/A, OIB: 70233583656 GROBLJANSKA KAPELA BLAŽENE DJEVICE MARIJE Komitelinci, k.č. 1667, ko. Komitelinci IZVEDBENI PROJEKT ARHITEKTONSKI 1 - SHEMA STOLARIJE
Projektant: Marija Kolar, dipl.ing.arh.		Projektant: Marija Kolar, dipl.ing.arh.	
TD: 50/2014		Projektant: Marija Kolar, dipl.ing.arh.	
Z.O.P.: 50/2014		Projektant: Marija Kolar, dipl.ing.arh.	
Br. revizije: -		Projektant: Marija Kolar, dipl.ing.arh.	
Datum: LISTOPAD 2014.		Projektant: Marija Kolar, dipl.ing.arh.	
Mjerilo: 1:20		Projektant: Marija Kolar, dipl.ing.arh.	
Redni broj: 13		Projektant: Marija Kolar, dipl.ing.arh.	

POGLED IZNUTRA

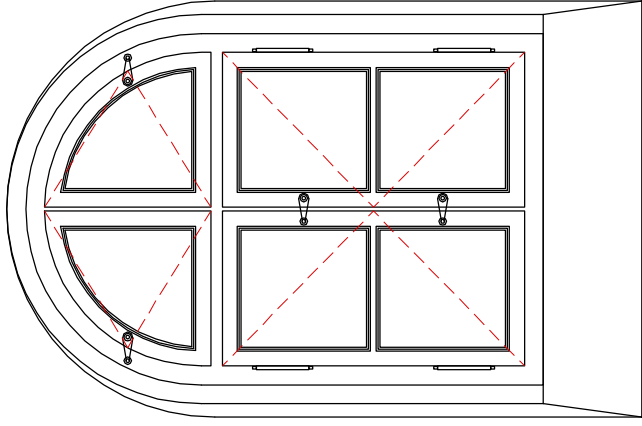

POGLED IZVANA

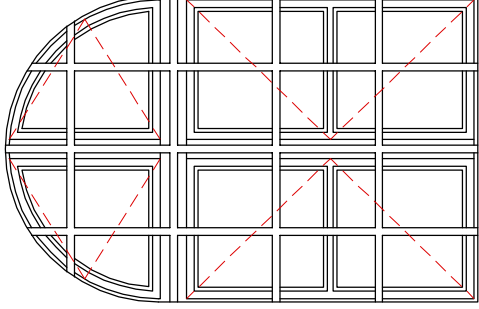

VANI

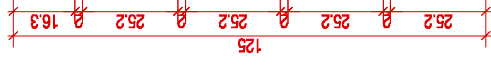

UNUTRA

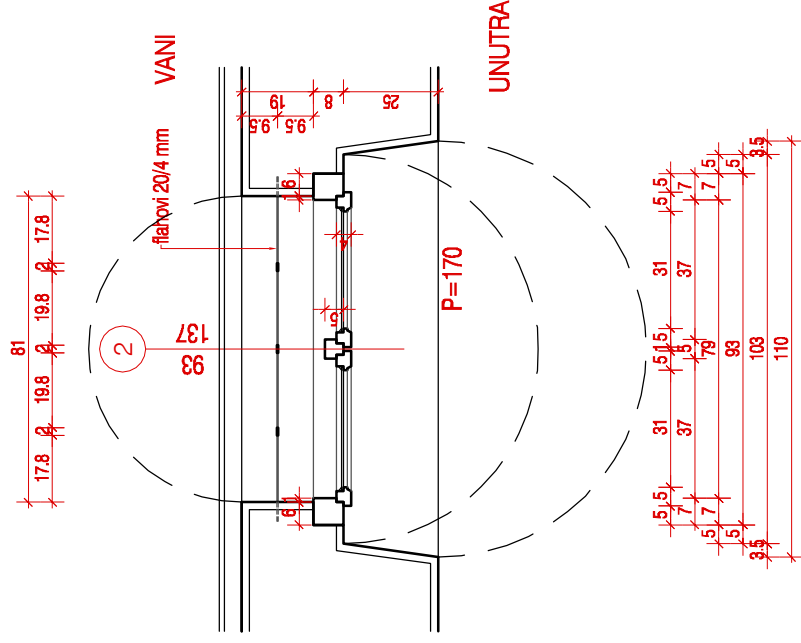
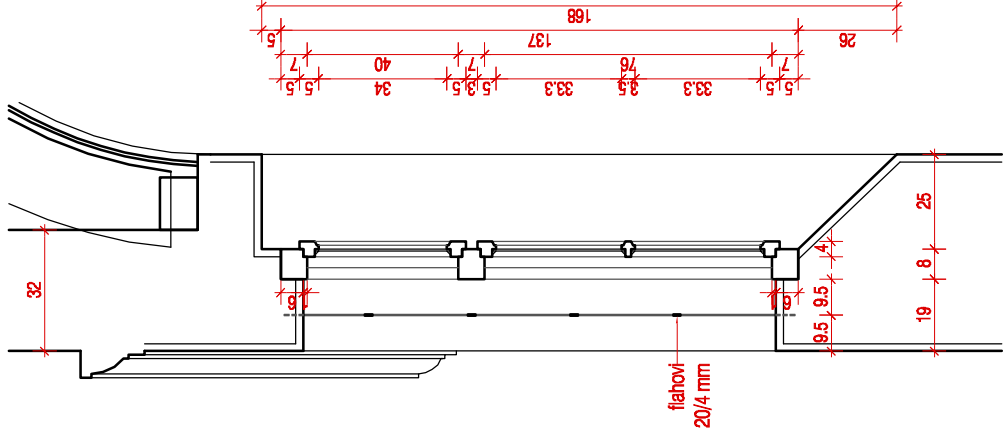

② SHEMA PROZORA, postojeće stanje, MJ 1:20

mod. vel. 93/137 CM 4 kom

opis
 Jednostruki drveni prozor od hrastovine, s dva zaokretna donja krila i dva zaokretna lučna krila. Otvaranje svih krila prema unutra. Ostakljenje ravnim jednostrukim prozirnim staklom deblji 3 mm, kitano s vanjske strane. Spojnice tordirane, a otvaranje i zatvaranje lijevano-željeznim zatvaračima. Sve ličeno smeđom uljanom bojom.
 S vanjske strane prozora unutar zida ugrađena metalna lijevano-željezna rešetka izrađena od flahova dim. 20/4 mm. Rešetka bojana mat crnom bojom.

URED OVLAŠTENE ARHITEKTICE		Gl. projektant:	Marija Kolar, dipl.ing.arh.
Marija Kolar, OIB: 72270803915		Suradnik:	-
Vukovar, Bana J. Jelačića 222		Investitor:	GRAD OTOK, Otok, Tig kralja Tomislava 6/A, OIB: 70233583656
marijakol@gmail.com, mob. 098/268 251		Građevina:	GROBLJANSKA KAPELA BLAŽENE DJEVICE MARIJE
TD:	50/2014	Mjesto gradnje:	Komlelnici, k.č. 1667, ko. Komlelnici
Z.O.P.:	50/2014	Naziv projekta:	IZVEDBENI PROJEKT
Br. revizije:	-	Vrsta projekta:	ARHITEKTONSKI
Datum:	LISTOPAD 2014.	Sadržaj:	2 - SHEMA STOLARIJE
Mjerilo:	1:20		

Projektant: Marija Kolar, dipl.ing.arh.	
Redni broj: 14	

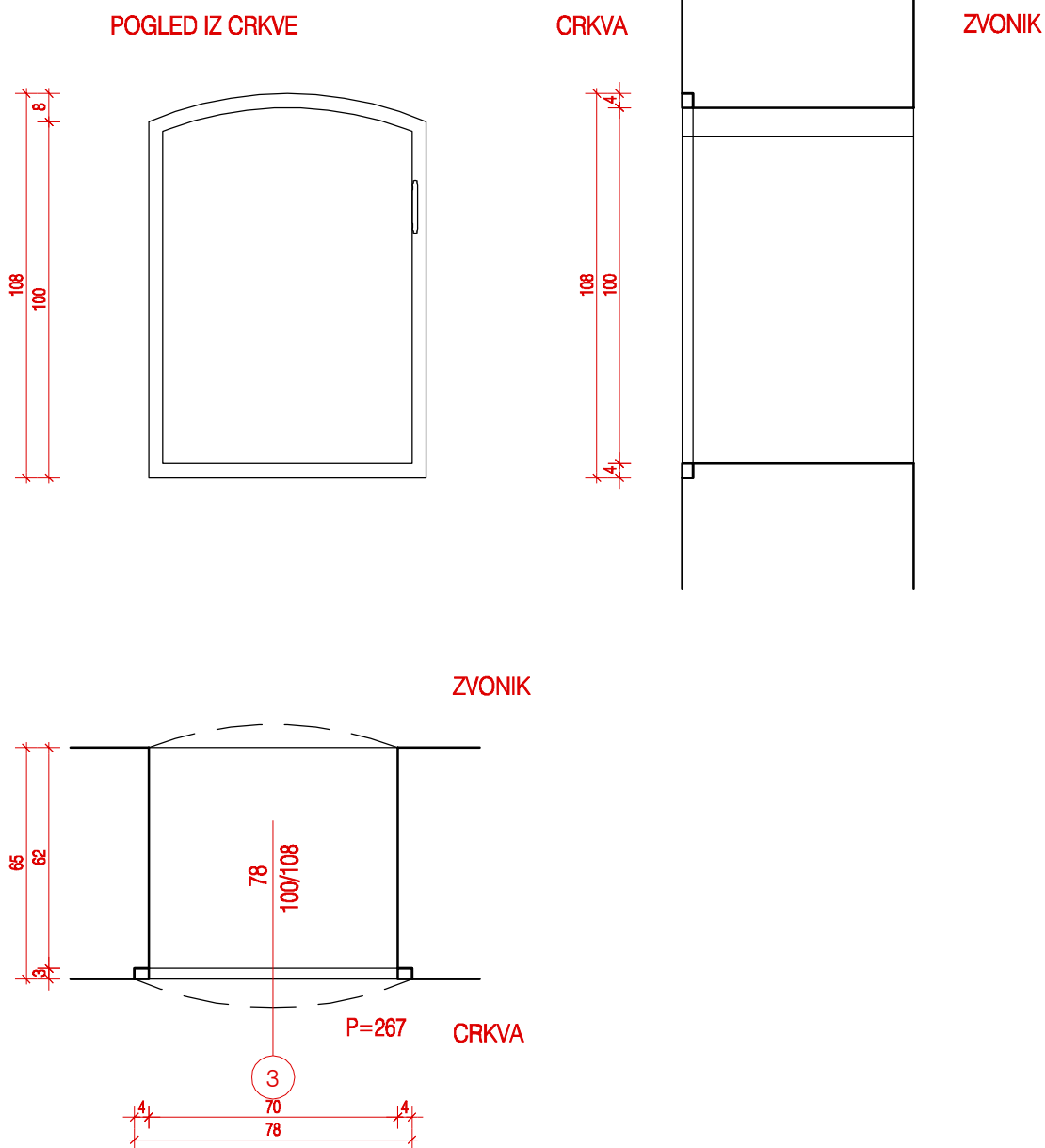

3 SHEMA PROZORA, postojeće stanje, MJ 1:20

mod. vel.	78/100(108) CM	1 kom
-----------	----------------	-------

opis	<p>Jednostruki drveni jednokrilni lučni prozor od hrastovine. Otvaranje krila prema crkvi. Krilo nije sačuvano. Spojnice tordirane. Prozor obojan bijelom uljanom bojom.</p>	
------	--	--

URED OVLAŠTENE ARHITEKTICE Marija Kolar , OIB: 72270803915 Vukovar, Bana J. Jelačića 222 marijakol@gmail.com, mob. 098/268 251	Gl. projektant:	Marija Kolar, dipl.ing.arh.	Projektant: Marija Kolar, dipl.ing.arh.
	Suradnik:	-	
TD:	50/2014	Investitor:	GRAD OTOK, Otok, Trg kralja Tomislava 6/A, OIB: 70233583656
Z.O.P.:	50/2014	Gradjevina:	GROBLJANSKA KAPELA BLAŽENE DJEVICE MARIJE
Br. revizije:	-	Mjesto gradnje:	Komletinci, k.č. 1667, k.o. Komletinci
Datum:	LISTOPAD 2014.	Naziv projekta:	IZVEDBENI PROJEKT
Mjerilo:	1:20	Vrsta projekta:	ARHITEKTONSKI
		Sadržaj:	3 - SHEMA STOLARIJE
		Redni broj:	15

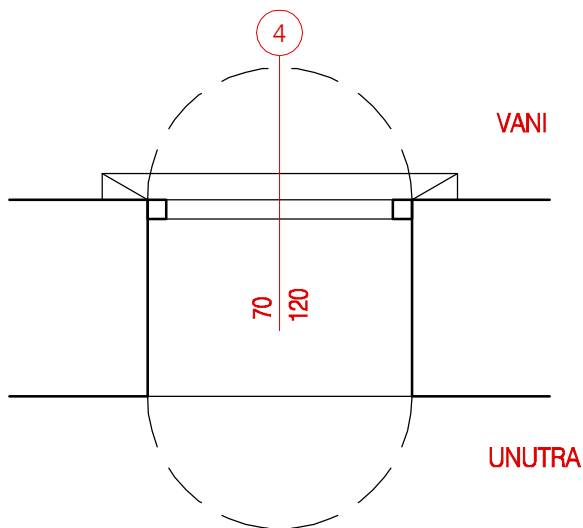
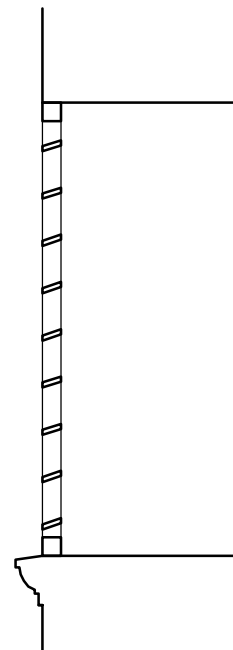
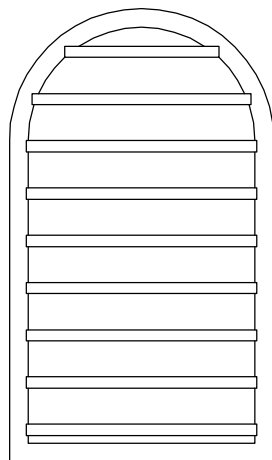

4

SHEMA PROZORA, postojeće stanje, MJ 1:20

mod. vel.	70/120 CM	4 kom																														
opis	Fiksni polukružni otvor zvonika od hrastovine. Ispuna prozora drvenim fiksnim lemelama.																															
<table border="1"> <tr> <td rowspan="2"> URED OVLAŠTENE ARHITEKTICE Marija Kolar, OIB: 72270803915 Vukovar, Bana J. Jelačića 222 marijakol@gmail.com, mob. 098/268 251 </td> <td>Gl. projektant:</td> <td>Marija Kolar, dipl.ing.arh.</td> <td rowspan="6">Projektant: Marija Kolar, dipl.ing.arh.</td> </tr> <tr> <td>Suradnik:</td> <td>-</td> </tr> <tr> <td>Investitor:</td> <td>GRAD OTOK, Otok, Trg kralja Tomislava 6/A, OIB: 70233583656</td> </tr> <tr> <td>TD:</td> <td>50/2014</td> <td>Građevina:</td> <td>GROBLJANSKA KAPELA BLAŽENE DJEVICE MARIJE</td> </tr> <tr> <td>Z.O.P.:</td> <td>50/2014</td> <td>Mjesto gradnje:</td> <td>Komletinci, k.č. 1667, k.o. Komletinci</td> </tr> <tr> <td>Br. revizije:</td> <td>-</td> <td>Naziv projekta:</td> <td>IZVEDBENI PROJEKT</td> </tr> <tr> <td>Datum:</td> <td>LISTOPAD 2014.</td> <td>Vrsta projekta:</td> <td>ARHITEKTONSKI</td> </tr> <tr> <td>Mjerilo:</td> <td>1:20</td> <td>Sadržaj:</td> <td>4 - SHEMA STOLARIJE</td> <td>Redni broj:</td> <td>16</td> </tr> </table>			URED OVLAŠTENE ARHITEKTICE Marija Kolar , OIB: 72270803915 Vukovar, Bana J. Jelačića 222 marijakol@gmail.com, mob. 098/268 251	Gl. projektant:	Marija Kolar, dipl.ing.arh.	Projektant: Marija Kolar, dipl.ing.arh.	Suradnik:	-	Investitor:	GRAD OTOK, Otok, Trg kralja Tomislava 6/A, OIB: 70233583656	TD:	50/2014	Građevina:	GROBLJANSKA KAPELA BLAŽENE DJEVICE MARIJE	Z.O.P.:	50/2014	Mjesto gradnje:	Komletinci, k.č. 1667, k.o. Komletinci	Br. revizije:	-	Naziv projekta:	IZVEDBENI PROJEKT	Datum:	LISTOPAD 2014.	Vrsta projekta:	ARHITEKTONSKI	Mjerilo:	1:20	Sadržaj:	4 - SHEMA STOLARIJE	Redni broj:	16
URED OVLAŠTENE ARHITEKTICE Marija Kolar , OIB: 72270803915 Vukovar, Bana J. Jelačića 222 marijakol@gmail.com, mob. 098/268 251	Gl. projektant:	Marija Kolar, dipl.ing.arh.		Projektant: Marija Kolar, dipl.ing.arh.																												
	Suradnik:	-																														
Investitor:	GRAD OTOK, Otok, Trg kralja Tomislava 6/A, OIB: 70233583656																															
TD:	50/2014	Građevina:	GROBLJANSKA KAPELA BLAŽENE DJEVICE MARIJE																													
Z.O.P.:	50/2014	Mjesto gradnje:	Komletinci, k.č. 1667, k.o. Komletinci																													
Br. revizije:	-	Naziv projekta:	IZVEDBENI PROJEKT																													
Datum:	LISTOPAD 2014.	Vrsta projekta:	ARHITEKTONSKI																													
Mjerilo:	1:20	Sadržaj:	4 - SHEMA STOLARIJE	Redni broj:	16																											

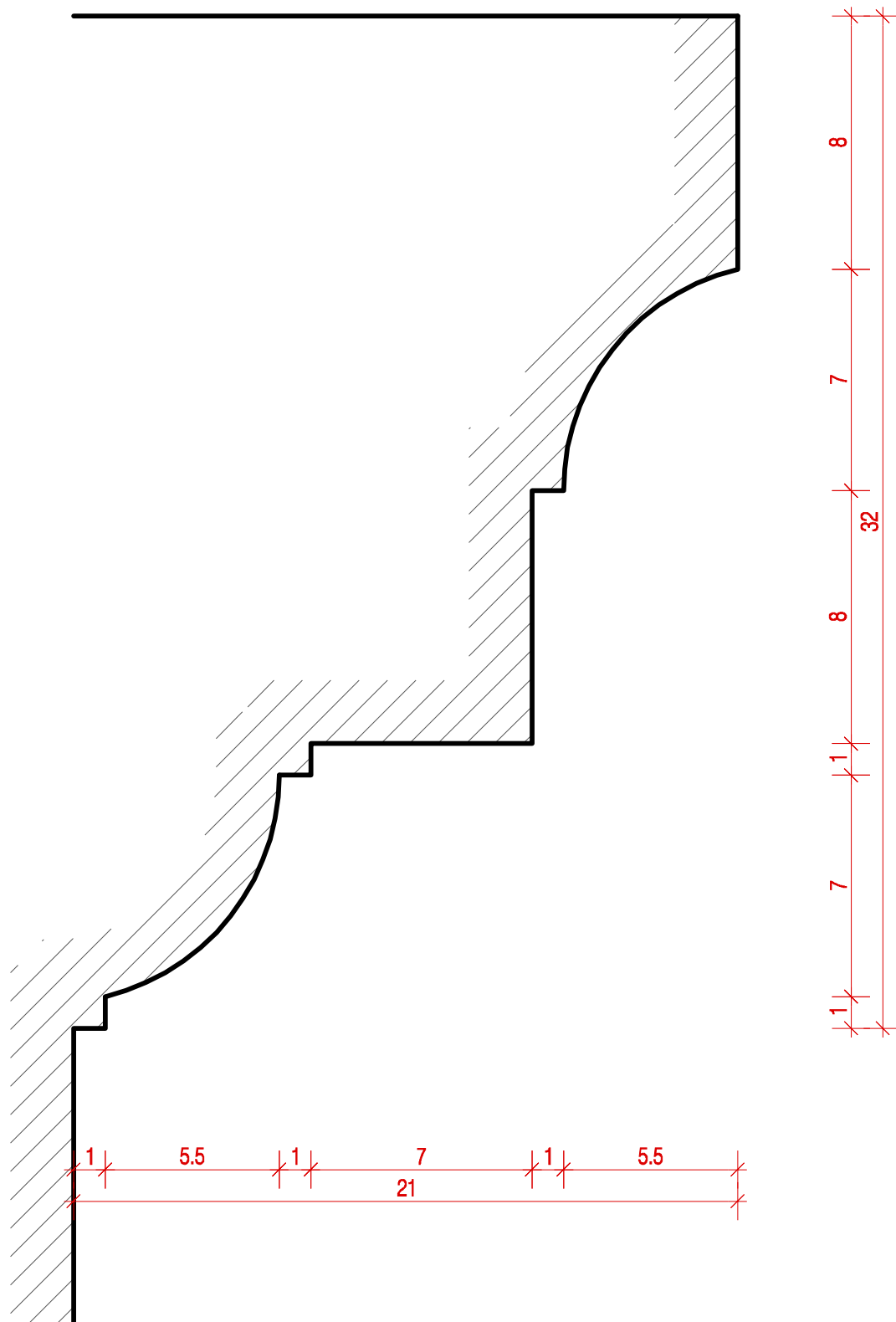

ZAVRŠNI VIJENAC P1, 1:2

URED OVLAŠTENE ARHITEKTICE Marija Kolar , OIB: 72270803915 Vukovar, Bana J. Jelačića 222 marijakol@gmail.com, mob. 098/268 251		Gl. projektant:	Marija Kolar, dipl.ing.arh.	Projektant: Marija Kolar, dipl.ing.arh.
		Suradnik:	-	
TD:	50/2014	Investitor:	GRAD OTOK, Otok, Trg kralja Tomislava 6/A, OIB: 70233583656	
Z.O.P.:	50/2014	Gradjevina:	GROBLJANSKA KAPELA BLAŽENE DJEVICE MARIJE	
Br. revizije:	-	Mjesto gradnje:	Komletinci, k.č. 1667, k.o. Komletinci	
Datum:	LISTOPAD 2014.	Naziv projekta:	IZVEDBENI PROJEKT	
Mjerilo:	1:2	Vrsta projekta:	ARHITEKTONSKI	
		Sadržaj:	ZAVRŠNI VIJENAC - P1	
				17

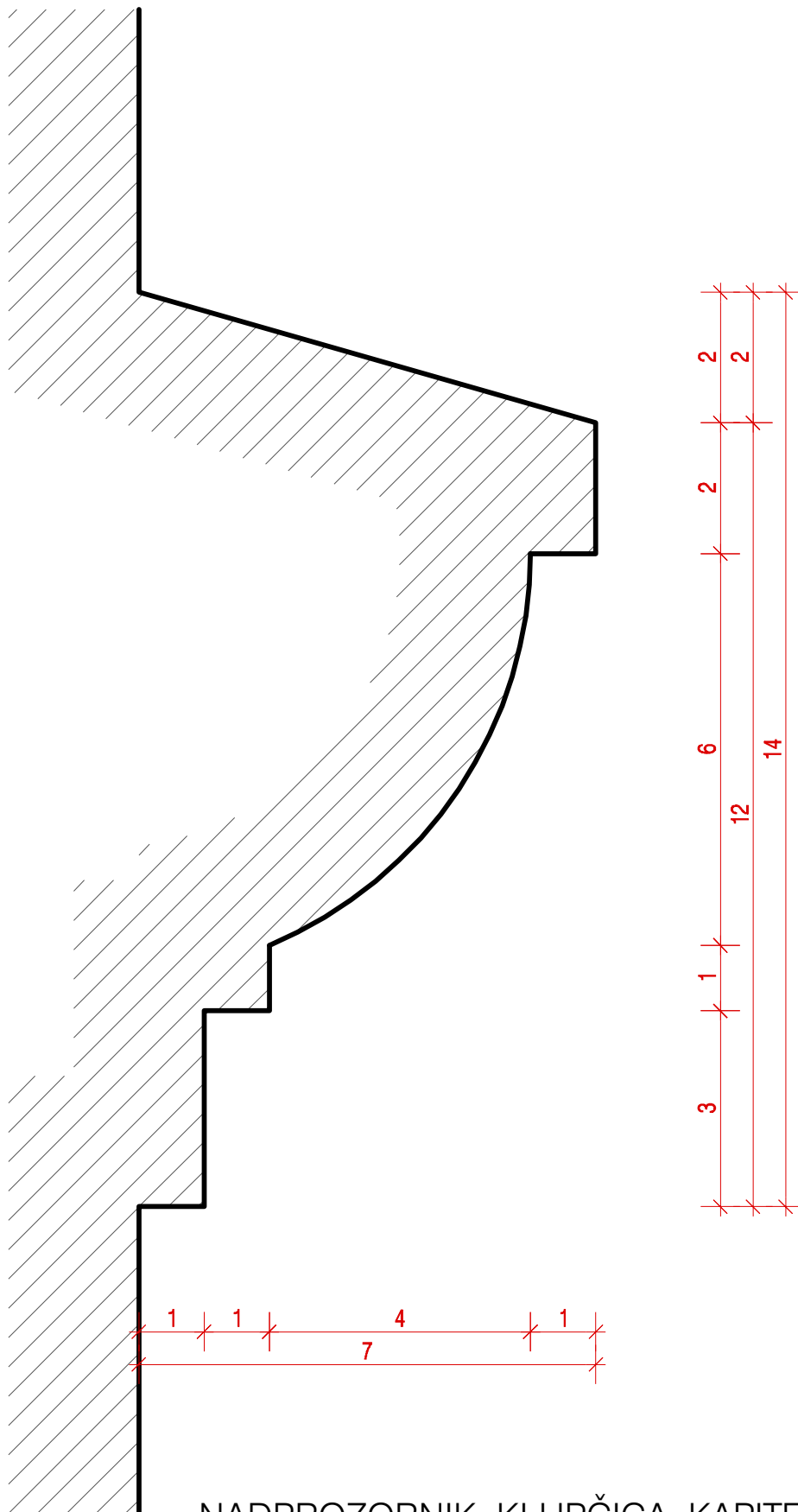

NADPROZORNIK, KLUPČICA, KAPITEL P2, 1:1

URED OVLAŠTENE ARHITEKTICE Marija Kolar , OIB: 72270803915 Vukovar, Bana J. Jelačića 222 marijakol@gmail.com, mob. 098/268 251		Gl. projektant:	Marija Kolar, dipl.ing.arh.	Projektant: Marija Kolar, dipl.ing.arh.
		Suradnik:	-	
TD:	50/2014	Investitor:	GRAD OTOK, Otok, Trg kralja Tomislava 6/A, OIB: 70233583656	Redni broj:
Z.O.P.:	50/2014	Gradjevina:	GROBLJANSKA KAPELA BLAŽENE DJEVICE MARIJE	
Br. revizije:	-	Mjesto gradnje:	Komletinci, k.č. 1667, k.o. Komletinci	
Datum:	LISTOPAD 2014.	Naziv projekta:	IZVEDBENI PROJEKT	
Mjerilo:	1:1	Vrsta projekta:	ARHITEKTONSKI	
		Sadržaj:	NADPROZORNIK, KLUPČICA, KAPITEL - P2	

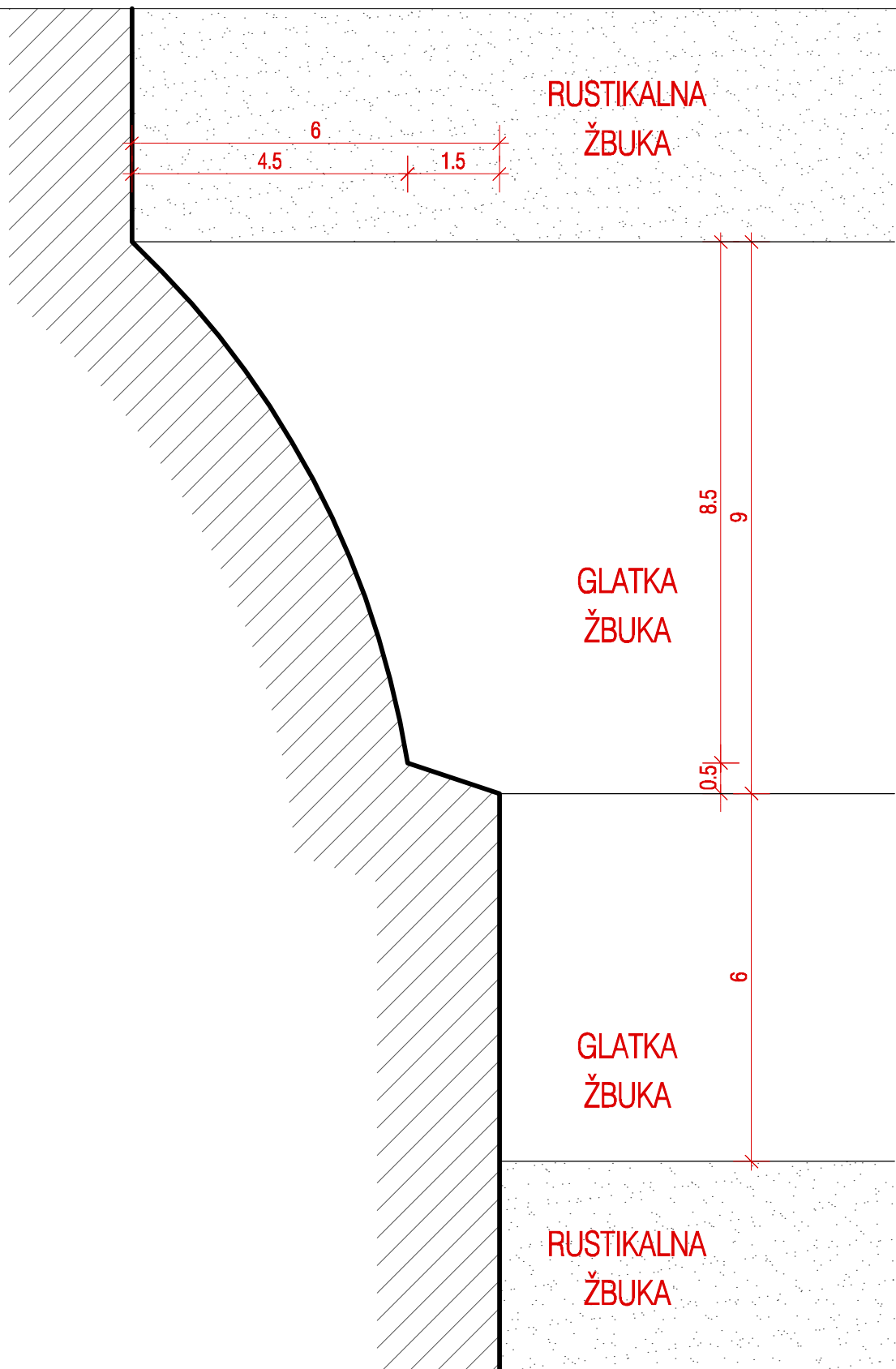

SOKL P3, 1:1

URED OVLAŠTENE ARHITEKTICE Marija Kolar , OIB: 72270803915 Vukovar, Bana J. Jelačića 222 marijakol@gmail.com, mob. 098/268 251		Gl. projektant:	Marija Kolar, dipl.ing.arh.	Projektant: Marija Kolar, dipl.ing.arh.
		Suradnik:	-	
TD:	50/2014	Investitor:	GRAD OTOK, Otok, Trg kralja Tomislava 6/A, OIB: 70233583656	
Z.O.P.:	50/2014	Građevina:	GROBLJANSKA KAPELA BLAŽENE DJEVICE MARIJE	
Br. revizije:	-	Mjesto gradnje:	Komletinci, k.č. 1667, k.o. Komletinci	
Datum:	LISTOPAD 2014.	Naziv projekta:	IZVEDBENI PROJEKT	
Mjerilo:	1:1	Vrsta projekta:	ARHITEKTONSKI	
		Sadržaj:	SOKL - P3	
				19

217
205
6

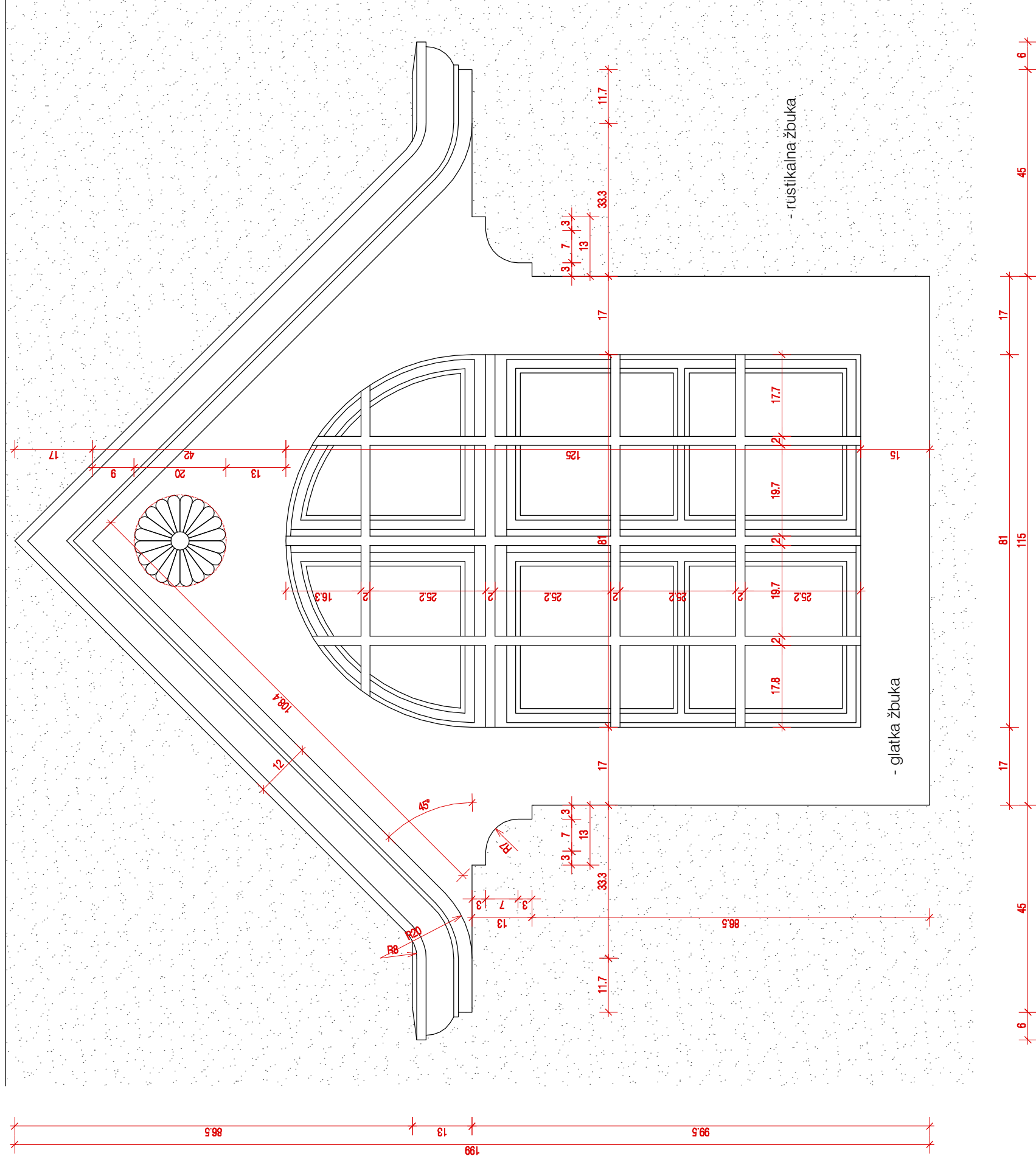

DETALJ PROZORA, 1:10

- postojeće stanje -

URED OVLAŠTENE ARHITEKTICE		Gl. projektant:	Marija Kolar, dipl.ing.arh.
Marija Kolar, OIB: 72270803915		Suradnik:	-
Vukovar, Bana J. Jelačića 222		Investitor:	GRAD OTOK, Otok, Tig kralja Tomislava 6/A, OIB: 70233583656
marijakol@gmail.com, mob. 098/268.251		Gradjevina:	GROBLJANSKA KAPELA BLAŽENE DJEVICE MARIJE
TD:	50/2014	Mjesto gradnje:	Komleinci, k.č. 1667, ko. Komleinci
Z.O.P.:	50/2014	Naziv projekta:	IZVEDBENI PROJEKT
Br. revizije:	-	Vrsta projekta:	ARHITEKTONSKI
Datum:	LISTOPAD 2014.	Sadržaj:	DETALJ PROZORA
Mjerilo:	1:10	Redni broj:	20

Projektant: Marija Kolar, dipl.ing.arh.